

## 1.Vベルト（レッド・スタンダード）製品紹介

### 構造

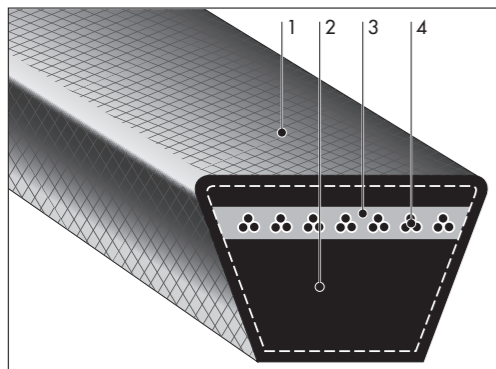

- ① **外被布**  
外被布はプリーとの摩擦に対して十分な耐摩耗性に富み強靱、伸縮性に富んだバイヤス状特殊布でできています。また耐摩耗性ゴムで更に補強されこれらで内部を十分に保護しています。
- ② **下ゴム**  
ベルト断面形状を常に正常に保つと共に屈曲に対して熱の発生が極めて少なく可撓性に富んでいます。
- ③ **接着ゴム**  
コード層を適正位置に保つと共にコード層とゴム層の密着を良くする働きをしています。
- ④ **心線**  
動力伝動の主体をなす部分で強度が大きく、伸びが少なくかつ屈曲被劣の少ないポリエステルコードを使用しています。ゴム層と強力に接着し、一体となっているため動力伝動に当って各コードは均一な力を受け安定した伝動を行なうことができます。

### 特長/レッド

#### ■高品質・高動力伝動のVベルト

強力伸びの少ないポリエステルコードと合成ゴム配合を採用し、従来のスタンダードに比較して約60%のパワーアップです。

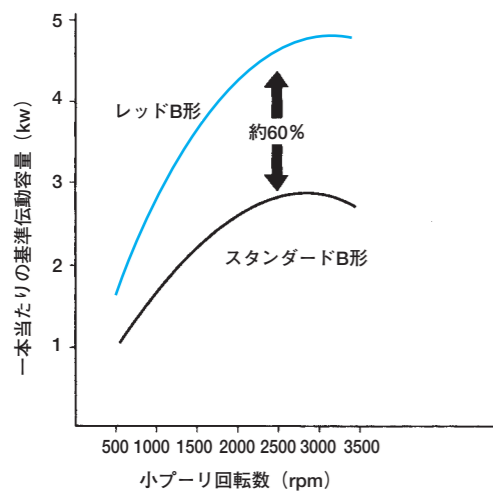

このグラフはB形125mmφのプリーを使った場合のベルト1本当たりの伝動動力を、回転数に対比して、プロットしたものです。

#### ■優れた耐熱性

一般的に雰囲気温度が上がればベルト寿命は下のグラフのように低下しますが、バンドーレッドはスタンダードに比べてその低下率が低いため、雰囲気温度が高い（普通60℃以上）場合はバンドーレッドのご使用をおすすめします。

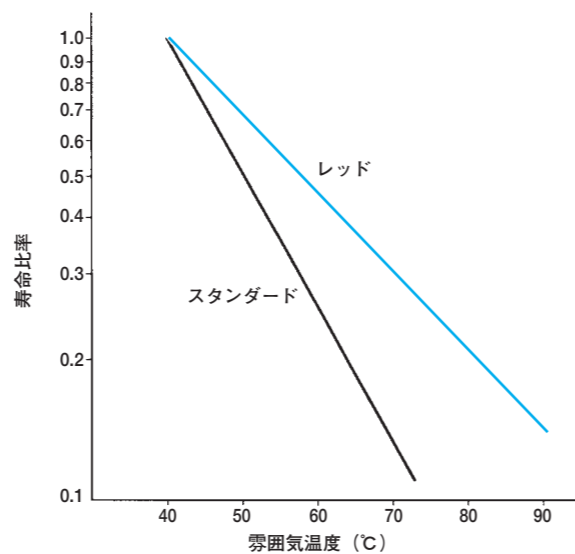

#### ■難燃性が優れています

自燃性がないため過度のスリップによる発火の危険性が低くなります。

### ベルトの長さ寸法表

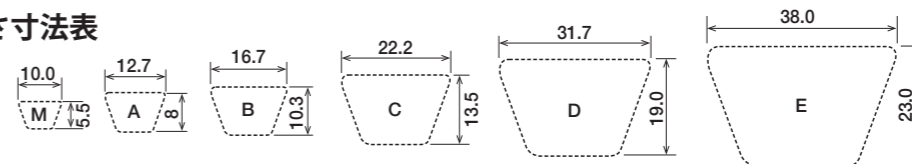

スタンダード製作可能範囲  
レッド製作可能範囲  
※印：JISに規定されている標準寸法  
○印：バンドー標準寸法  
有効周：M形は有効外周長さ、A.B.C.D.E.形は有効ピッチ周長さを表わします。

呼び番号	有効周 (mm)	ベルト形					
		M	A	B	C	D	E
11	279						
12	305						
13	330						
14	356						
15	381						
16	406						
17	432						
18	457						
19	483						
20	508						
21	533						
22	559						
23	584						
24	610						
25	635						
26	660						
27	686						
28	711						
29	737						
30	762						
31	787						
32	813						
33	838						
34	864						
35	889						
36	914						
37	940						
38	965						
39	991						
40	1016						
41	1041						
42	1067						
43	1092						
44	1118						
45	1143						
46	1168						
47	1194						
48	1219						
49	1245						
50	1270						
51	1295						
52	1321						
53	1346						
54	1372						
55	1397						
56	1422						
57	1448						
58	1473						
59	1499						
60	1524						
61	1549						
62	1575						
63	1600						
64	1626						
65	1651						
66	1676						
67	1702						
68	1727						
69	1753						
70	1778						
71	1803						
72	1829						
73	1854						

呼び番号	有効周 (mm)	ベルト形					
		M	A	B	C	D	E
74	1880						
75	1905						
76	1930						
77	1956						
78	1981						
79	2007						
80	2032						
81	2057						
82	2083						
83	2108						
84	2134						
85	2159						
86	2184						
87	2210						
88	2235						
89	2261						
90	2286						
91	2311						
92	2337						
93	2362						
94	2388						
95	2413						
96	2438						
97	2464						
98	2489						
99	2515						
100	2540						
101	2565						
102	2591						
103	2616						
104	2642						
105	2667						
106	2692						
107	2718						
108	2743						
109	2769						
110	2794						
111	2819						
112	2845						
113	2870						
114	2896						
115	2921						
116	2946						
117	2972						
118	2997						
119	3023						
120	3048						
121	3073						
122	3099						
123	3124						
124	3150						
125	3175						
126	3200						
127	3226						
128	3251						
129	3277						
130	3302						
131	3327						
132	3353						
133	3378						
134	3404						
135	3429						
136	3454						

## ベルトの長さ寸法表

スタンダード製作可能範囲    ※印：JIS に規定されている標準寸法    有効周：M形は有効外周長さ、A.B.C.D.E.形は有効ピッチ周長さを表わします。  
レッド製作可能範囲    ○印：バンドー標準寸法

呼び番号	有効周 (mm)	ベルト形					
		M	A	B	C	D	E
137	3480						
138	3505						
139	3531						
140	3556		⊗	⊗	⊗	⊗	⊗
141	3581		⊗	⊗	⊗	⊗	⊗
142	3607						
143	3632						
144	3658						
145	3683		⊗	⊗	⊗	⊗	⊗
146	3708		⊗	⊗	⊗	⊗	⊗
147	3734						
148	3759						
149	3785						
150	3810		⊗	⊗	⊗	⊗	⊗
151	3835		⊗	⊗	⊗	⊗	⊗
152	3861						
153	3886						
154	3912						
155	3937		⊗	⊗	⊗	⊗	⊗
156	3962		⊗	⊗	⊗	⊗	⊗
157	3988						
158	4013						
159	4039						
160	4064		⊗	⊗	⊗	⊗	⊗
161	4089		⊗	⊗	⊗	⊗	⊗
162	4115						
163	4140						
164	4166						
165	4191			⊗	⊗	⊗	⊗
166	4216			⊗	⊗	⊗	⊗
167	4242						
168	4267						
169	4293						
170	4318		⊗	⊗	⊗	⊗	⊗
171	4343		⊗	⊗	⊗	⊗	⊗
172	4369						
173	4394						
174	4420						
175	4445						
176	4470						
177	4496						
178	4521						
179	4547						
180	4572		⊗	⊗	⊗	⊗	⊗
181	4597		⊗	⊗	⊗	⊗	⊗
182	4623						
183	4648						
184	4674						
185	4699						
186	4724						
187	4750						
188	4775						
189	4801						
190	4826			⊗	⊗	⊗	⊗
191	4851			⊗	⊗	⊗	⊗
192	4877						
193	4902						
194	4928						
195	4953						
196	4978						
197	5004						
198	5029						
199	5055						
200	5080			⊗	⊗	⊗	⊗
205	5207			⊗	⊗	⊗	⊗
210	5334			⊗	⊗	⊗	⊗

呼び番号	有効周 (mm)	ベルト形					
		M	A	B	C	D	E
215	5461						
220	5588						
225	5715						
230	5842						
235	5969						
240	6096						
245	6223						
250	6350						
255	6477						
260	6604						
265	6731						
270	6858						
275	6985						
280	7112						
285	7239						
290	7366						
295	7493						
300	7620						
305	7747						
310	7874						
315	8001						
320	8128						
325	8255						
330	8382						
335	8509						
340	8636						
345	8763						
350	8890						
355	9017						
360	9144						
365	9271						
370	9398						
375	9525						
380	9652						
385	9779						
390	9906						
395	10033						
400	10160						
410	10414						
420	10668						
430	10922						
440	11176						
450	11430						
460	11684						
470	11938						
480	12192						
490	12446						
500	12700						
510	12954						
520	13208						
530	13462						
540	13716						
550	13970						
560	14224						
570	14478						
580	14732						
590	14986						
600	15240						
610	15494						
620	15748						
630	16002						
640	16256						
650	16510						

ベルトを多本掛けでご使用いただく場合は  
マッチドセットとご指定ください。

## 2. パワースクラム製品紹介

バンドーパワースクラムはVベルトレッドの上部をタイバンドで一体物にした結合ベルトです。ベルトの断面形状はVベルトと同様なのでJISのVプーリを使用することができます。

### 構造 (Vベルトタイプ)

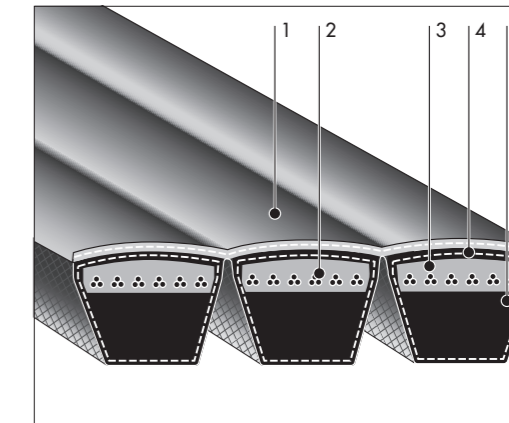

1. タイバンド 2. 心線 3. 接着ゴム  
4. 外被布 5. 下ゴム

### 特長

#### ■ 負荷変動が激しくても安定した運転

衝撃負荷や脈動負荷がかかる機械であっても、タイバンドで結ばれているので振動が少なく、安定した運転ができ、ベルトが横転したりプーリからはずれることがありません。

#### ■ 水平掛けに最適なベルト

タイバンドで結ばれているので水平掛けで使用してもベルトはプーリからはずれません。

#### ■ V-平伝動ができます

高速比の減速をV-平伝動が可能で安価な伝動ができます。

#### ■ 搬送用としても使用できます

#### ■ パワースクラム製作可能範囲

ベルト形	P (mm)	呼び番号※
A	15.0	60 ~ 200
B	19.0	60 ~ 350
C	25.5	100 ~ 350
D	37.0	100 ~ 350

※ Vベルトタイプの呼び番号はベルトの有効ピッチ周長さをインチ単位で表わします。

● Vベルトタイプは受注生産となります。できるだけパワーエースタイプをご使用ください。

### ベルトの表示

#### ■ 表示例

**5 - C 100**  
 掛山数 | 呼び番号 (100インチ：2540mm)  
 ベルト形 (C形)

### 掛け山数による標準組合せ

パワースクラムは1本のベルトが2、3、4、5山の組合せからできています。6山掛以上になる場合は下表の組合せが標準となります。

掛山数	標準組合せ	掛山数	標準組合せ
6	3 + 3	13	4 + 5 + 4
7	3 + 4	14	5 + 4 + 5
8	4 + 4	15	5 + 5 + 5
9	4 + 5	16	4 + 4 + 4 + 4
10	5 + 5	17	4 + 4 + 5 + 4
11	4 + 3 + 4	18	5 + 4 + 4 + 5
12	4 + 4 + 4	19	5 + 4 + 5 + 5

ベルトを多本掛けでご使用いただく場合は  
マッチドセットとご指定ください。

### プーリ

パワースクラム用プーリは、特に溝ピッチが重要です。  
JISプーリをご使用ください。

### 3.V プーリ溝寸法

プーリ溝形状は図1により、表1標準プーリ溝寸法を、また水平伝動や直角伝動の場合は表2深溝プーリ溝寸法をご使用ください。

図1. プーリ溝断面



表1 標準プーリ溝寸法

(単位: mm)

形	プーリピッチ 円直径(dp)	$\alpha$ (°)	$l_o$	(w)	k	$k_o$	e	f	$r_1$	$r_2$	$r_3$	(参考) ベルトの厚さ
M	50 ~ 71	34	8.0	9.65	2.7	6.3	*	9.5	0.2 ~ 0.5	0.5 ~ 1.0	1 ~ 2	5.5
	72 ~ 90	36		9.75								
	91 以上	38		9.86								
A	71 ~ 100	34	9.2	11.95	4.5	8.0	15.0	10.0	0.2 ~ 0.5	0.5 ~ 1.0	1 ~ 2	8
	101 ~ 125	36		12.12								
	126 以上	38		12.30								
B	125 ~ 160	34	12.5	15.86	5.5	9.5	19.0	12.5	0.2 ~ 0.5	0.5 ~ 1.0	1 ~ 2	10.3
	161 ~ 200	36		16.07								
	201 以上	38		16.29								
C	200 ~ 250	34	16.9	21.18	7.0	12.0	25.5	17.0	0.2 ~ 0.5	1.0 ~ 1.6	2 ~ 3	13.5
	251 ~ 315	36		21.45								
	316 以上	38		21.72								
D	355 ~ 450	36	24.6	30.77	9.5	15.5	37.0	24.0	0.2 ~ 0.5	1.6 ~ 2.0	3 ~ 4	19
	451 以上	38		31.14								
E	500 ~ 630	36	28.7	36.95	12.7	19.3	44.5	29.0	0.2 ~ 0.5	1.6 ~ 2.0	4 ~ 5	23
	631 以上	38		37.45								

(注) M形は原則として1本掛けとする。

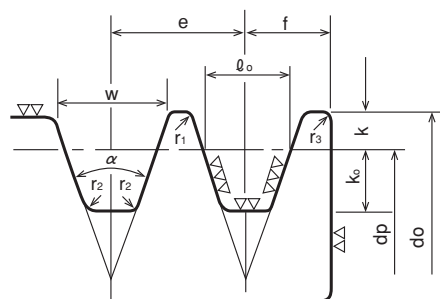
表2 深溝プーリ溝寸法

(単位: mm)

形	プーリピッチ 円直径(dp)	$\alpha$ (°)	$l_o$	(w)	k	$k_o$	e	f	$r_1$	$r_2$	$r_3$
A	71 ~ 100	34	9.2	14.40	8.5	8.0	18	12	0.2 ~ 0.5	0.5 ~ 1.0	1 ~ 2
	101 ~ 125	36		14.72							
	126 以上	38		15.05							
B	125 ~ 160	34	12.5	18.61	10.0	9.5	22	14.5	0.2 ~ 0.5	0.5 ~ 1.0	1 ~ 2
	161 ~ 200	36		19.00							
	201 以上	38		19.39							
C	200 ~ 250	34	16.9	25.46	14.0	12.0	31.5	20	0.2 ~ 0.5	1.0 ~ 1.6	2 ~ 3
	251 ~ 315	36		26.00							
	316 以上	38		26.54							
D	355 ~ 450	36	24.6	37.27	19.5	15.5	45	29	0.2 ~ 0.5	1.6 ~ 2.0	3 ~ 4
	451 以上	38		38.03							
E	500 ~ 630	36	28.7	44.10	23.7	19.3	52.5	34	0.2 ~ 0.5	1.6 ~ 2.0	4 ~ 5
	631 以上	38		45.02							

●プーリ材質

JIS G 5501 「ねずみ鋳鉄品」 FC200 ~ 250